

DESCRIPCIÓN DEL PRODUCTO

Gimnasio al aire libre modelo Mupa Gym 009S fabricado a base de tubo rolado de tubo de 1" cedula 40, ptr de 2 1/2" x 1 1/2" calibre 14, perfil de 1/2" x 1 1/2" calibre 18 y tubo de 2" cedula 30.

PROCESO DE FABRICACIÓN

Uso de laser de fibra óptica para corte de componentes y soldadura MIG en áreas de unión, limpieza por medio de sand blast y/o pre-tratamiento de fosfato de zinc, aplicación de capa inicial de primer electrostático en polvo horneado y sobre este, pintura poliéster electrostática en polvo horneada ideal para exteriores.

Síguenos en:

www.mupa.com.mx

o en nuestras redes:



Contáctanos:

info@mupa.com.mx

55 5095 1848 / 55 5087 8802

771 7160 388 / 800 5057 883

GYM 009S EJERCITADOR INDIVIDUAL PARA ABDOMINALES



FUNCIONES

Entrenamiento para abdomen (superior, oblicuos, cintura y espalda).



GYM 009S
EJERCITADOR INDIVIDUAL PARA ABDOMINALES

MEDIDAS GENERALES

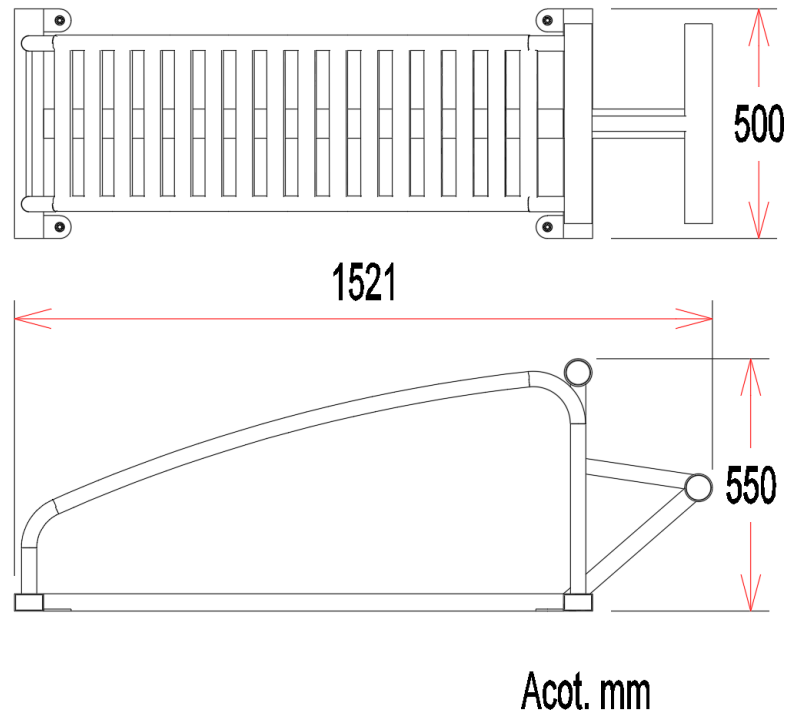

Área de seguridad:

L= 3530 mm

A= 2500 mm

Peso: 30 kg

Capacidad: 1 persona

Síguenos en:

www.mupa.com.mx

o en nuestras redes:



Contáctanos:

info@mupa.com.mx

55 5095 1848 / 55 5087 8802

771 7160 388 / 800 5057 883



GYM 009S
EJERCITADOR INDIVIDUAL PARA ABDOMINALES

ATORNILLADO EN CONCRETO

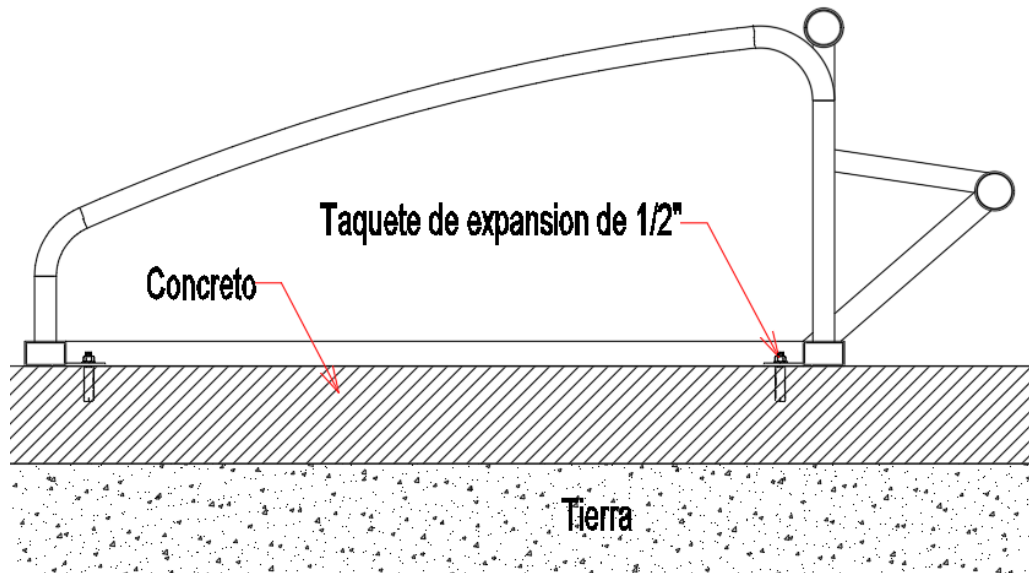

Para la correcta instalación de este ejercitador es necesario usar taquete expansivo de 1/2" y el espesor del piso de concreto deberá ser de 15 cm.

Síguenos en:

www.mupa.com.mx

o en nuestras redes:



Contáctanos:

info@mupa.com.mx

55 5095 1848 / 55 5087 8802

771 7160 388 / 800 5057 883

